





INSTRUCTIONS

EN

INSTALLATION, USE AND MAINTENANCE

- **Warning!** Security of the fitting is guaranteed only with the appropriate use of the following instructions: therefore it is necessary to preserve them.
- **Warning!** Before connecting to the main network, during assembly or replacement of the product, make sure to disconnect the tension.
- **Warning!** The product has to be repaired only by professional technicians or by the manufacturer.
- During product installation respect carefully the plant rules.
- The fitting should be used only if complete with its protection screen; This is a 5 mm thick tempered glass.
- For any replacement contact the manufacturing company.
- The fitting must be installed by a professional electrician.
- The fitting cannot be modified or tampered with in any way, any modification may compromise security by making it dangerous. The manufacturer declines any responsibility for the modified products.
- Class I fitting must be connected to the ground circuit of the electrical plant.
- Keep at least 1 m between the fitting and the illuminated surface. 
- Fitting suitable for outdoor applications. Protection degree IP67.
- Fitting suitable for direct mounting on normally inflammable surfaces.
- Follow the illustrated procedure for a correct installation.
- Do not stare at light source. 
- **Warning!** Risk of electric shock 
- For use in environments where an accumulation of non-conductive dust on the luminaire 

• BLANK EXTERNAL DRIVE

Power supply: **220-240 V ac - 50/60 Hz**

Power	Weight	Dimensions	Surface exposed to the wind
55 W	3,2 kg	252x252x107 mm	0,05 m² 0,026 m²
85 W	3,2 kg	252x252x107 mm	0,05 m² 0,026 m²
100 W	3,2 kg	252x252x107 mm	0,05 m² 0,026 m²

Temperatura di funzionamento: **-40° +45°C**





Classe di isolamento: **I**

LANZINI

INSTRUCTION

FR

IINSTALLATION, USE AND MAINTENANCE

- **Attention!** La sécurité du projecteur est garantie uniquement avec l'utilisation appropriée des instructions suivantes: vous devez donc les conserver.
- **Attention!** Avant de faire des connexions réseau, pendant l'assemblage ou le remplacement du produit, assurez-vous que la tension a été supprimée.
- **Attention!** L'appareil ne peut être réparé que par du personnel spécialisé ou par le fabricant.
- Pendant l'installation du système, respecter scrupuleusement la réglementation actuelle de l'usine.
- L'appareil doit être utilisé uniquement s'il est complet avec son écran de protection; ce sont des verres trempés de 5 mm d'épaisseur.
- Pour tout remplacement, contactez le fabricant.
- L'appareil doit être installé par un électricien professionnel.
- L'appareil ne peut être modifié ou altéré de quelque manière que ce soit une modification peut compromettre la sécurité en le rendant dangereux.
- L'appareil de class I doit être connecté au circuit de terre de l'installation électrique.
- Maintenez au moins 1 m entre l'appareil et la surface éclairée. 
- Appareil adapte pour une utilisation en extérieur. Degré de protection IP67.
- Appareil adapte au montage direct sur des surfaces normalement inflammables.
- Suivez la procédure illustrée pour une installation correcte.
- Ne regarde pas la source de lumière. 
- **Attention!** Risque de choc électrique 
- Pour une utilisation dans des environnements où une accumulation de poussière non conductrice peut être attendue 

• DRIVER EXTÉRIEUR

Voltage: **220-240 V ac - 50/60 Hz**

Puissance	Poids	Dimensions	Surface exposée au vent
55 W	3,2 kg	252x252x107 mm	0,05 m² 0,026 m²
85 W	3,2 kg	252x252x107 mm	0,05 m² 0,026 m²
100 W	3,2 kg	252x252x107 mm	0,05 m² 0,026 m²

Température de fonctionnement: **-40° +45°C**

Classe de protection: **I**

EP s.p.a. Via del Commercio 1 - 25039 - Travagliato (BS) - ITALY

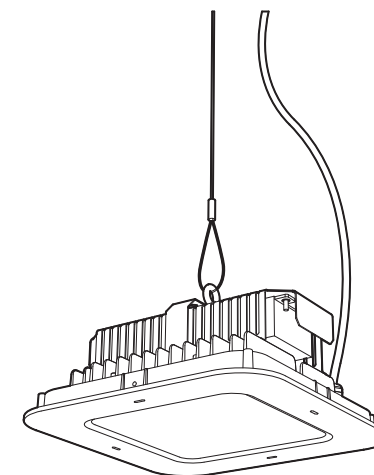

MODEL

Qh

CE IP67



IT-Questo prodotto contiene una sorgente luminosa di efficienza energetica classe
EN-This product contains a light source of energy efficiency class
FR-Ce produit contient une source lumineuse de classe d'efficacité énergétiques

D

P06195000

www.lanzini.it

fig. A

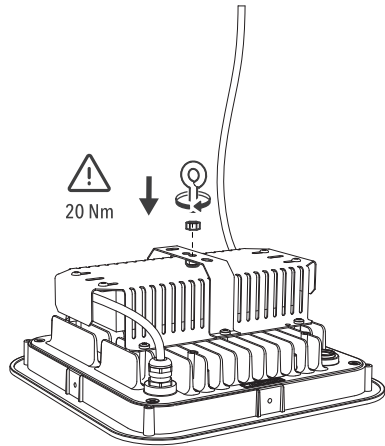

Avvitare il golfare sul faro e bloccarlo con il grano M5 di fissaggio.

Screw the eyebolt onto the floodlight and lock it with the M5 fixing screw.

Vissez l'anneau de suspension sur le projecteur et bloquez-le avec la vis de fixation.

fig. B

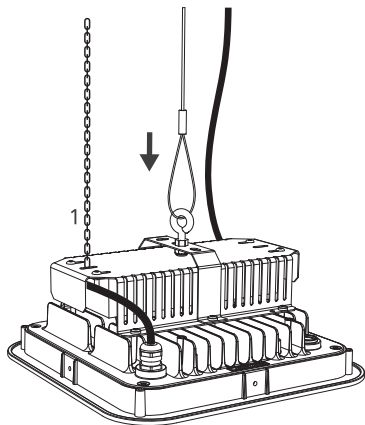

Assicurare il golfare del faro al sistema scelto per la sospensione e aggiungere sistema di sicurezza (1).

Secure the floodlight eyebolt to the system chosen for suspension and add security system (1).

Fixez l'anneau de suspension sur le système choisi pour la suspension and ajouter un système de sécurité (1).

fig. C

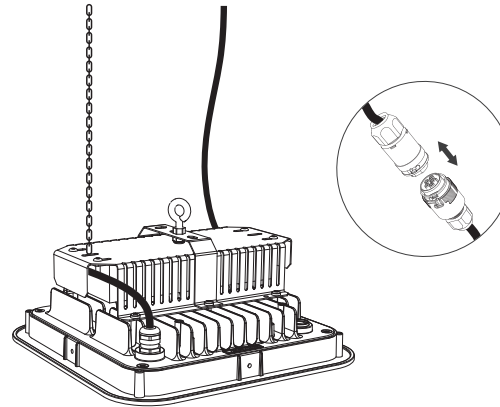

Collegare i cavi di alimentazione utilizzando un connettore IP 3 poli (optional LKITA0000000003) e riallacciare la tensione di alimentazione.

Connect the power cables using a 3-pole IP connector (optional LKITA0000000003) and reconnect the supply voltage.

Connectez les câbles d'alimentation à l'aide d'un connecteur IP à 3 pôles (en option LKITA0000000003) et reconnectez la tension d'alimentation.

fig. D Versione / Version DIMMER, DALI

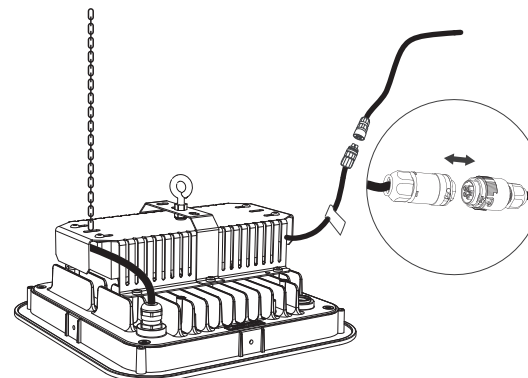

DALI vedi etichetta sul cavo / see label on cable / voir étiquette sur le câble
Dimmer vedi etichetta sul cavo / see label on cable / voir étiquette sur le câble

Collegare i cavi di alimentazione utilizzando un connettore IP 2 poli (optional LKITA00000000017) e riallacciare la tensione di alimentazione.

Connect the power cables using a 2-pole IP connector (optional LKITA00000000017) and reconnect the supply voltage.

Connectez les câbles d'alimentation à l'aide d'un connecteur IP à 2 pôles (en option LKITA00000000017). Reconnectez la tension d'alimentation.

DI INSTALLAZIONE, USO E MANUTENZIONE

- **Attenzione!** La sicurezza del proiettore è garantita solo con l'uso appropriato delle seguenti istruzioni: pertanto è necessario conservarle.

- **Attenzione!** Prima di eseguire le connessioni di rete, durante il montaggio o sostituzione del prodotto, assicurarsi di aver tolto la tensione.

- **Attenzione!** L'apparecchio è riparabile solo da personale esperto o dall'azienda produttrice.

- Durante l'installazione del sistema rispettare scrupolosamente le norme impiantistiche vigenti.

- L'apparecchio deve essere utilizzato solo se completo del suo schermo di protezione; trattasi di vetro temprato spessore 5 mm)

- Per qualsiasi sostituzione contattare l'azienda produttrice.

- L'apparecchio deve essere installato da un elettricista professionista.

- L'apparecchio non può essere in alcun modo modificato o manomesso, ogni modifica ne può compromettere la sicurezza rendendo lo stesso pericoloso. L'azienda produttrice declina ogni responsabilità per i prodotti modificati.

- Gli apparecchi in classe I devono essere collegati al circuito di terra dell'impianto elettrico.

- Mantenere almeno 1 m tra l'apparecchio e la superficie illuminata. 1 m

- Apparecchio idoneo al funzionamento in esterni. Grado di protezione IP67.

- Apparecchio idoneo al montaggio diretto su superfici normalmente infiammabili.

- Seguire la procedura illustrata per una corretta installazione.

- Non fissare la fonte di luce.

- **Attenzione!** Rischio di scossa elettrica

- Per l'uso in ambienti in cui può essere previsto un accumulo di polvere non conduttrice

• DRIVER ESTERNO BLANK

Tensione di alimentazione: **220-240 V AC - 50/60 Hz**

Potenza	Peso	Dimensioni	Superficie esposta al vento
55 W	3,2 kg	252x252x107 mm	0,05 m² 0,026 m²
85 W	3,2 kg	252x252x107 mm	0,05 m² 0,026 m²
100 W	3,2 kg	252x252x107 mm	0,05 m² 0,026 m²

Temperatura di funzionamento: **-40° +45°C**

Classe di isolamento: **I**